



www.orno.pl

ORNO-LOGISTIC Sp. z o.o.

ul. Rolników 437, 44-141 Gliwice, POLAND

tel. (+48) 32 43 43 110

NIP: 6351831853, REGON: 243244254

ORNO

Model: OR-CR-268

PL | Bezdotykowy włącznik podtynkowy  
EN | Flush mounted touchless switch  
DE | Berührungloser Unterputz Schalter  
FR | Interrupteur encastré sans contact  
RU | Бесконтактный выключатель скрытого монтажа

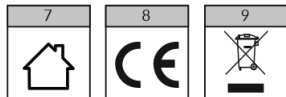

## PL| Wskazówki dotyczące bezpiecznego użytkowania

Przed podłączeniem i użytkowaniem urządzenia prosimy o dokładne zapoznanie się z niniejszą instrukcją obsługi. W razie jakichkolwiek problemów ze zrozumieniem jej treści prosimy o skontaktowanie się ze sprzedawcą urządzenia. Producent nie odpowiada za uszkodzenia mogące wynikać z nieprawidłowego montażu czy eksploatacji urządzenia. Dokonywanie samodzielnych napraw i modyfikacji skutkuje utratą gwarancji. Z uwagi na fakt, że dane techniczne podlegają ciągłym modyfikacjom, Producent zastrzega sobie prawo do dokonywania zmian dotyczących charakterystyki wyrobu oraz wprowadzania innych rozwiązań konstrukcyjnych nie pogarszających parametrów i walorów użytkowych produktu. Dodatkowe informacje na temat produktów marki ORNO dostępne są na: [www.orno.pl](http://www.orno.pl). Orno-Logistic Sp. z o.o. nie ponosi odpowiedzialności za skutki wynikające z nieprzestrzegania zaleceń niniejszej instrukcji. Firma Orno-Logistic Sp. z o.o. zastrzega sobie prawo do wprowadzania zmian w instrukcji - aktualna wersja do pobrania ze strony [support.orno.pl](http://support.orno.pl). Wszelkie prawa do tłumaczenia/interpretowania oraz prawa autorskie niniejszej instrukcji są zastrzeżone.

1. Instalacji musi dokonywać elektryk lub osoba doświadczona.
2. Wszelkie czynności wykonuj przy odłączonym zasilaniu. W tym celu odłącz bezpieczniki.
3. Nie zanurzaj urządzenia w wodzie i innych płynach.
4. Nie obsługuj urządzenia gdy uszkodzona jest obudowa.
5. Nie otwieraj urządzenia i nie dokonuj samodzielnych napraw.
6. Nie używaj urządzenia niezgodnie z jego przeznaczeniem.
7. Do użytku wewnątrz pomieszczeń.
8. Wyrób zgodny z CE.
9. Każde gospodarstwo jest użytkownikiem sprzętu elektrycznego i elektronicznego, a co za tym idzie potencjalnym wytwórcą niebezpiecznego dla ludzi i środowiska odpadu, z tytułu obecności w sprzęcie niebezpiecznych substancji, mieszanin oraz części składowych. Z drugiej strony zużyty sprzęt to cenny materiał, z którego możemy odzyskać surowce takie jak miedź, cyna, szkło, żelazo i inne. Symbol przekreślonego kosza na śmieci umieszczony na sprzęcie, opakowaniu lub dokumentach do niego dołączonych oznacza, że produktu nie wolno wyrzucać łącznie z innymi odpadami. Oznakowanie oznacza jednocześnie, że sprzęt został wprowadzony do obrotu po dniu 13 sierpnia 2005 r. Obowiązkiem użytkownika jest przekazanie zużytego sprzętu do wyznaczonego punktu zbiórki w celu właściwego jego przetworzenia. Informacje o dostępnym systemie zbierania zużytego sprzętu elektrycznego można znaleźć w punkcie informacyjnym sklepu oraz w urzędzie miasta/gminy. Odpowiednie postępowanie ze zużytym sprzętem zapobiega negatywnym konsekwencjom dla środowiska naturalnego i ludzkiego zdrowia!

## EN| Directions for safety use

Before connecting and using the device, read this Operating Manual and keep it for future reference. In case something written herein is unclear, please contact the seller. The manufacturer is not responsible for any damage that can result from improper device installation or operation. Any repair or modification carried out by yourselves results in loss of guarantee. In view of the fact that the technical data are subject to continuous modifications, the manufacturer reserves a right to make changes to the product characteristics and to introduce different constructional solutions without deterioration of the product parameters or functional quality. Additional information about ORNO products are available at [www.orno.pl](http://www.orno.pl). Orno-Logistic Sp. z o.o. holds no responsibility for the results of non-compliance with the provisions of the present Manual. Orno Logistic Sp. z o.o. reserves the right to make changes to the Manual - the latest version of the Manual can be downloaded from [support.orno.pl](http://support.orno.pl). Any translation/interpretation rights and copyright in relation to this Manual are reserved.

1. Installation must be carried out by an electrician or an experienced person.
2. Disconnect the power supply before any activities on the product.
3. Do not immerse the device in water or other fluids.
4. Do not operate the device when its housing is damaged.
5. Do not open the device and do not repair it by yourselves.
6. Do not use the device against its intended use.
7. The product is intended for indoor use.
8. Product compliant with CE standards.
9. Every household is a user of electrical and electronic equipment and therefore a potential producer of hazardous waste to humans and the environment from the presence of hazardous substances, mixtures and components in the equipment. On the other hand, waste equipment is a valuable material, from which we can recover raw materials such as copper, tin, glass, iron and others. The symbol of a crossed-out rubbish bin placed on the equipment, packaging or documents attached thereto indicates the necessity of separate collection of waste electrical and electronic equipment. Products marked in this way, under penalty of a fine, may not be disposed of in ordinary waste together with other waste. The marking also means that the equipment was placed on the market after the 13th August 2005. It is the user's responsibility to hand over the waste equipment to a designated collection point for proper treatment. Used equipment may also be returned to the seller in case of purchase of a new product in a quantity not greater than the new purchased equipment of the same type. Information about the available waste electrical equipment collection system can be found at the information point of the shop and in the municipal office. Proper handling of waste equipment prevents negative consequences for the environment and human health!

## DE| Anweisungen zur sicheren Verwendung

Bevor Sie das Gerät anschließen und benutzen, lesen Sie bitte diese Anleitung sorgfältig durch. Wenn Sie Probleme beim Verständnis dieser Anleitung haben, wenden Sie sich bitte an den Verkäufer des Gerätes. Der Hersteller haftet nicht für die Schäden, die aus falscher Montage oder falschem Gebrauch des Geräts folgen können. Selbständige Reparaturen und Modifikationen führen zum Verlust der Garantie. In Anbetracht der Tatsache, dass die technischen Daten ständig geändert werden, behält sich der Hersteller das Recht auf Charakteristik des Produktes und Einführung anderer Konstruktionslösungen, die die Parameter und Gebrauchsfunktionen nicht beeinträchtigen, vor. Für weitere Informationen zu ORNO-Produkten besuchen Sie bitte die Website: [www.orno.pl](http://www.orno.pl). Orno-Logistic Sp. z o.o. haftet nicht für die Folgen der Nichtbeachtung der Anweisungen in dieser Bedienungsanleitung. Firma Orno-Logistic Sp. z o.o. behält sich das Recht vor, Änderungen in der Bedienungsanleitung vorzunehmen - aktuelle Version zum Herunterladen unter [support.orno.pl](http://support.orno.pl). Alle Rechte an Übersetzung/Dolmetschen und Urheberrechten an dieser Bedienungsanleitung sind vorbehalten.

1. Die Montage darf Elektriker oder eine erfahrene Person durchführen.
2. Alle Arbeiten führen Sie bei ausgeschalteter Stromversorgung aus. Schalten Sie die Sicherungspatronen aus.
3. Tauchen Sie das Gerät nicht in das Wasser oder die anderen Flüssigkeiten.
4. Nutzen Sie das Gerät nicht, wenn sein Gehäuse beschädigt ist.
5. Öffnen Sie das Gerät nicht und nehmen Sie selbständig keine Reparaturen vor.
6. Nutzen Sie das Gerät seinem Zweck entsprechend.
7. Das Produkt ist für den Innenbereich bestimmt.
8. CE-konformes Gerät.
9. Jeder Haushalt ist ein Benutzer von Elektro- und Elektronikgeräten und daher ein potenzieller Produzent von gefährlichen Abfällen für Mensch und Umwelt, da die Geräte gefährliche Stoffe, Gemische und Komponenten enthalten. Andererseits sind gebrauchte Geräte ein wertvolles Material, aus dem wir Rohstoffe wie Kupfer, Zinn, Glas, Eisen u.a. gewinnen können. Das Symbol des durchgestrichenen Mülleimers auf Geräten, Verpackungen oder den angehängten Dokumenten deutet auf die Notwendigkeit der getrennten Sammlung von Elektro- und Elektronik-Altgeräten hin. So gekennzeichnete Produkte dürfen unter Androhung einer Geldstrafe nicht mit dem Hausmüll entsorgt werden. Diese Kennzeichnung bedeutet gleichzeitig, dass das Gerät nach dem 13. August 2005 in Verkehr gebracht wurde. Der Benutzer soll die Altgeräte einer festgelegten Sammelstelle zur entsprechenden Entsorgung zuführen. Gebrauchtgeräte können auch an den Verkäufer übergeben werden, wenn Sie ein neues Produkt in einer Menge kaufen, die nicht höher ist als die der neu gekauften Ausrüstung desselben Typs. Informationen zum verfügbaren Sammelsystem für Elektroaltgeräte finden Sie am Informationspunkt des Geschäfts und im Stadt- / Gemeindeamt. Der sachgemäße Umgang mit gebrauchten Geräten verhindert negative Folgen für die Umwelt und die menschliche Gesundheit!

## FR| Conseils pour une utilisation sûre

Avant d'utiliser l'appareil pour la première fois, lisez cette notice d'utilisation et gardez-la précieusement pour toute utilisation future de l'appareil. Les réparations et les modifications effectuées par un non professionnel entraînent une perte de garantie. Le fabricant décline toute responsabilité des dommages qui pourraient résulter d'une mauvaise installation ou exploitation de l'appareil. Étant donné que les spécifications techniques peuvent être modifiées, le fabricant se réserve le droit d'apporter des modifications aux caractéristiques techniques du produit et d'introduire d'autres solutions qui n'ont pas d'impact sur les paramètres techniques et la facilité d'utilisation de l'appareil. La dernière version du manuel d'utilisation est disponible en téléchargement libre sur le site internet [www.support.orno.pl](http://www.support.orno.pl). Tous les droits de traduction/interprétation et les droits d'auteur de ce manuel sont réservés.

1. L'installation doit être effectuée par un électricien ou une personne expérimentée.
2. Effectuez toutes les opérations en coupant le courant. Pour ce faire, débranchez les fusibles.
3. Ne pas plonger l'appareil dans l'eau ou autres liquides.
4. Ne pas utiliser l'appareil si son cadre est abîmé.
5. N'ouvrez pas l'appareil et ne le réparez pas vous-même.
6. N'utilisez pas l'appareil contrairement à son utilisation prévue.
7. Le produit est destiné à un usage interne.
8. Produit conforme aux normes CE.
9. Chaque ménage est un utilisateur d'équipements électriques et électroniques et donc un producteur potentiel de déchets dangereux pour l'homme et l'environnement du fait de la présence de substances, mélanges et composants dangereux dans les équipements. D'autre part, les déchets d'équipements sont une matière précieuse à partir de laquelle nous pouvons récupérer des matières

premières telles que le cuivre, l'étain, le verre, le fer et autres. Le symbole d'une poubelle barrée d'une croix placée sur l'équipement, l'emballage ou les documents qui y sont joints indique la nécessité d'une collecte sélective des déchets d'équipements électriques et électroniques. Les produits ainsi marqués, sous peine d'amende, ne peuvent être éliminés avec les déchets ordinaires avec les autres déchets. Le marquage signifie également que l'équipement a été mis sur le marché après le 13 août 2005. Il est de la responsabilité de l'utilisateur de remettre les équipements usagés à un point de collecte désigné pour un traitement approprié. L'équipement usagé peut également être retourné au vendeur en cas d'achat d'un nouveau produit en quantité n'excédant pas celle de l'équipement neuf acheté du même type. Les informations sur le système de collecte des déchets d'équipements électriques sont disponibles au point d'information du magasin et au bureau municipal. Une manipulation correcte des équipements de traitement des déchets permet d'éviter les conséquences négatives pour l'environnement et la santé humaine!

## RUJ Указания по безопасному использованию

Перед началом использования устройства необходимо изучить настоящую инструкцию по эксплуатации и сохранить ее для будущего использования. Самостоятельный ремонт и модификация приводят к потере гарантии. Производитель не несет ответственности за повреждения, которые могут возникнуть из-за неправильного монтажа или эксплуатации устройства. Ввиду постоянных модификаций технических данных Производитель оставляет за собой право вносить изменения в описание изделия и вносить прочие конструктивные изменения, не влияющие отрицательно на параметры и эксплуатационные качества изделия. Последняя версия инструкции доступна для скачивания на сайте [www.support.orno.pl](http://www.support.orno.pl). Все права на перевод/интерпретацию и авторские права настоящей инструкции защищены.

Любые операции выполняются при отключенном электропитании.

1. Установка должна выполняться электриком или опытным лицом.
2. Перед любыми действиями с изделием отсоедините источник питания.
3. Не погружайте изделие в воду и другие жидкости.
4. Не используйте устройство с поврежденным корпусом.
5. Не открывать устройство и не производить ремонт самостоятельно.
6. Не используйте изделие не по назначению.
7. Изделие предназначено для внутреннего использования.
8. Продукт соответствует стандартам CE.

9. Каждое хозяйство является пользователем электрического и электронного оборудования и, следовательно, потенциальным производителем опасных для людей и окружающей среды отходов по причине присутствия в оборудовании опасных веществ, смесей и компонентов. С другой стороны, использованное оборудование является ценным материалом, из которого можно извлечь сырье, такое как медь, олово, стекло, железо и другие. Условное обозначение перечеркнутого мусорного бака, размещенное на оборудовании, упаковке или прикрепленных к нему документах, указывает на необходимость селективного сбора отходов электрического и электронного оборудования. Изделия, обозначенные таким образом, не могут быть выброшены в обычный мусор вместе с другими отходами, в противном случае за это грозит штраф. Маркировка означает, что оборудование появилось на рынке после 13 августа 2005 года. Пользователь обязан передать использованный прибор в указанный пункт сбора для дальнейшей его переработки. Использованное оборудование также может быть передано продавцу, в случае покупки нового изделия в количестве не больше, чем новое приобретаемое оборудование такого же вида. Информацию о доступной системе сбора использованного электрического оборудования можно получить в информационном пункте магазина и в городском либо районном управлении. Правильное обращение с использованным оборудованием предотвращает негативные последствия для окружающей среды и здоровья человека!

03/2024

## SKRÓCONA INSTRUKCJA OBSŁUGI/ QUICK GUIDE/ KURZANLEITUNG/ GUIDE RAPIDE DE L'UTILISATEUR/ СОКРАЩЕННОЕ РУКОВОДСТВО ПО ЭКСПЛУАТАЦИИ

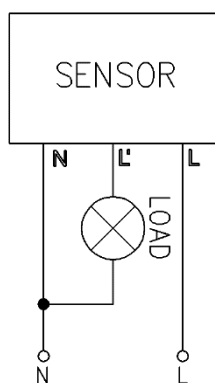

- N** - Zacisk neutralny/ Neutral terminal/ Neutrale Klemme/ Borne neutre/ Нейтральная клемма  
**L** - Napięcie wejściowe/ Input voltage/ Eingangsspannung/ Tension d'entrée/ Входное напряжение  
**L'** - Napięcie wyjściowe/ Output voltage/ Ausgangsspannung/ Tension de sortie/ Выходное напряжение  
 - Obciążenie/ Load/ Belastung/ Charge/ Нагрузка

rys.1/ fig.1/ Abb.1/ fig.1/ рис.1

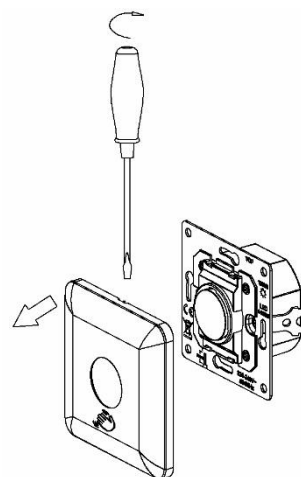

rys.2/ fig.2/ Abb.2/ fig.2/ рис.2

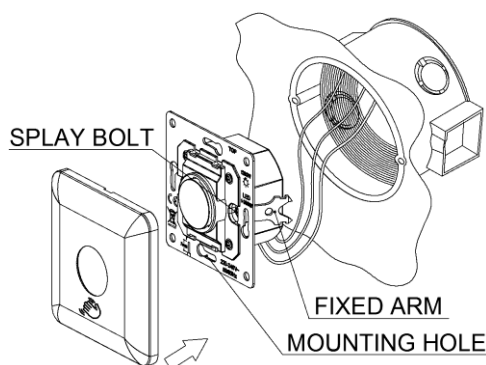

- Splay Bolt**/ Śruba rozpierająca/ Spreizschraube/ Vis d'expansion/ Расширительный винт  
**Fixed Arm**/ Łapki/ Montagerahmen/ Pattes/ Лапки  
**Mounting Hole**/ Otwór montażowy/ Montageöffnung/ Trou de montage/ Монтажное отверстие

rys.3/ fig. 3/ Abb. 3/ fig.3/ рис.3

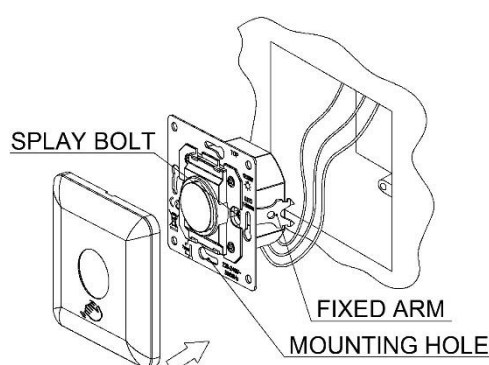

- Splay Bolt**/ Śruba rozpierająca/ Spreizschraube/ Vis d'expansion/ Расширительный винт  
**Fixed Arm**/ Łapki/ Montagerahmen/ Pattes/ Лапки  
**Mounting Hole**/ Otwór Montażowy/ Montageöffnung/ Trou de montage/ Монтажное отверстие

rys.4/ fig.4/ Abb.4/ fig.4/ рис.4

**SPECYFIKACJA TECHNICZNA/ TECHNICAL DATA/ TECHNISCHE DATEN/ CARACTÉRISTIQUES TECHNIQUES/  
ТЕХНИЧЕСКИЕ ХАРАКТЕРИСТИКИ**

Zasilanie	Power supply	Stromversorgung	Alimentation	Питание	230V~, 50Hz
Maks. obciążenie	Max. load	Max. Belastung	Charge maximale	Максимальная мощность	☀ 1200W LED 300W
Zasięg detekcji czujnika	Detection range	Erfassungsbereich	Portée de détection	Дальность действия	5-6cm
Stoień ochrony	Protection level	Schutzart	Indice de protection	Степень защиты	IP20
Waga netto	Net weight	Nettogewicht	Poids net	Вес нетто	0,063kg
Wymiary	Dimensions	Abmessungen	Dimensions	Размеры	80x80x36,6mm
Temperatura pracy	Working temperature	Betriebstemperatur	Température de travail	Рабочая температура	-20°C~40°C
Współpracuje z LED	Works with LED	Arbeitet mit LED	Compatible avec LED	Совместим с LED	✓
Czujnik obecności	Presence sensor	Anwesenheitssensor	Capteur de présence	Датчик наличия	✗
Przełącznik	Relay	Relais	Relais	Реле	✓

## PL

### CHARAKTERYSTYKA

Bezdotykowy czujnik podtylnkowy o krótkim zasięgu wykrywania. Jego włączanie i wyłączanie są kontrolowane poprzez ruchy dłoni. Ruch ręką w kierunku czujnika zostaje wykryty przez czujnik i włącza światło. Pozostaje ono tak długo włączone, aż czujnik wykryje kolejny ruch ręki.

### INSTALACJA

1. Przed rozpoczęciem instalacji upewnij się, że główne zasilanie jest wyłączone. W tym celu odłącz bezpieczniki.
2. Oddziel przedni panel czujnika od tylnej części (rys.2).
3. Poluzuj śruby w zaciskach przyłączeniowych, a następnie podłącz przewody zasilające zgodnie ze schematem podłączenia (rys. 1).
4. W przypadku instalacji czujnika w okrągłej puszcze montażowej, włóż czujnik do otworu montażowego i dokręć go przy pomocy śrub z obu stron (rys.3). W przypadku instalacji czujnika w otworze kwadratowym, włóż czujnik do otworu montażowego i dokręć przy pomocy śruby wewnątrz otworu montażowego (rys.4).
5. Zamocuj z powrotem przedni panel czujnika, włącz zasilanie i przetestuj działanie urządzenia.

### TEST

1. Włącz zasilanie.
2. Zbliź dłoń do czujnika, światło powinno się zapalić. Zbliź dłoń ponownie, aby sprawdzić, czy światło zostanie wyłączone.

### BEZPIECZEŃSTWO I KONSERWACJA

Konserwację wykonywać należy przy odłączonym zasilaniu. Czyścić wyłącznie delikatnymi i suchymi tkaninami. Nie używać chemicznych środków czyszczących. Nie zakrywać wyrobu. Zapewnić swobodny dostęp powietrza.

## EN

### CHARACTERISTICS

Flush mounted non-contact sensor with short detection range. Its switching on and off is controlled by hand movements. A hand movement towards the sensor is detected by the sensor and switches the light on. The light remains switched on until the sensor detects another hand movement.

### INSTALLATION

1. Before starting the installation, make sure that the main power supply is switched off. To do this, disconnect the fuses.
2. Separate the front panel of the sensor from the rear part (fig.2).
3. Loosen the screws in the connection terminals and then connect the power supply wires according to the connection diagram (fig.1).
4. In case of installing the sensor in a round junction box, insert the sensor into the mounting hole and tighten it with the screws on both sides (fig.3). When installing the sensor in a square mounting hole, insert the sensor into the mounting hole and tighten with the screw inside the mounting hole (fig.4).
5. Attach the front panel of the sensor back, switch on the power and test the operation of the device.

### TEST OF DEVICE

1. Switch on the power.
2. Put your hand close to the sensor, the light should turn on. Move your hand closer to the sensor again to check if the light turns off.

### SAFETY AND MAINTENANCE

Maintenance should be carried out with the power disconnected. Clean only with soft and dry fabrics. Do not use chemical cleaning agents. Do not cover the product. Allow free access of air.

## DE

### CHARAKTERISTIK

Berührungsloser Unterputzsensor mit kurzem Erfassungsbereich. Sein Ein- und Ausschalten wird durch Handbewegungen gesteuert. Eine Handbewegung in Richtung des Sensors wird vom Sensor erkannt und schaltet das Licht ein. Das Licht bleibt so lange eingeschaltet, bis der Sensor eine weitere Handbewegung erkennt.

### MONTAGE

1. Bevor Sie mit der Installation beginnen, vergewissern Sie sich, dass die Hauptstromversorgung abgeschaltet ist. Schalten Sie dazu die Sicherungen aus.
2. Trennen Sie die Frontplatte des Sensors vom hinteren Teil (Abb. 2).
3. Lösen Sie die Schrauben in den Anschlussklemmen und schließen Sie dann die Stromversorgungsdrähte gemäß dem Anschlussplan an (Abb. 1).
4. Wenn Sie den Sensor in eine runde Anschlussdose einbauen, setzen Sie den Sensor in das Montage Loch ein und ziehen ihn mit den Schrauben auf beiden Seiten fest (Abb.3). Bei der Installation des Sensors in einer quadratischen Montageöffnung setzen Sie den Sensor in die Montageöffnung ein und ziehen ihn mit der Schraube im Inneren der Montageöffnung fest (Abb.4).
5. Bringen Sie die Frontplatte des Sensors wieder an, schalten Sie den Strom ein und testen Sie die Funktion des Geräts.

## TEST DES GERÄTS

1. Schalten Sie den Strom ein.
2. Halten Sie Ihre Hand in die Nähe des Sensors, das Licht sollte sich einschalten. Bewegen Sie Ihre Hand erneut in die Nähe des Sensors, um zu prüfen, ob das Licht erlischt.

## SICHERHEIT UND WARTUNG

Die Wartung sollte im stromlosen Zustand durchgeführt werden. Reinigen Sie nur mit weichen und trockenen Tüchern. Verwenden Sie keine chemischen Reinigungsmittel. Decken Sie das Gerät nicht ab. Lassen Sie freie Luftzufuhr zu.

---

## FR

### CARACTÉRISTIQUES

Interrupteur sans contact encastrable à courte portée de détection. Il est contrôlé par des mouvements de la main. Le mouvement de la main vers le capteur est détecté par ce dernier et allume la lumière. Elle reste allumée jusqu'à ce que le capteur détecte un autre mouvement de la main.

### INSTALLATION

1. Assurez-vous que l'alimentation principale est coupée avant de commencer à monter l'interrupteur. Pour ce faire, débranchez les fusibles.
2. Séparez le panneau avant du capteur de la partie arrière (fig.2).
3. Desserrez les vis des bornes de connexion, puis connectez les fils d'alimentation selon le schéma de connexion (fig.1).
4. Si vous installez le capteur dans une boîte de montage ronde, insérez le capteur dans le trou de montage et serrez-le avec des vis des deux côtés (fig.3). Lorsque vous installez le capteur dans un trou carré, insérez-le dans le trou de montage et serrez avec une vis à l'intérieur du trou de montage (fig.4).
5. Remettez le panneau avant du capteur, mettez-le sous tension et testez le fonctionnement du dispositif.

### TEST DU DISPOSITIF

1. Mettez l'appareil sous tension.
2. Approchez votre main du capteur, la lumière doit s'allumer. Rapprochez à nouveau votre main pour voir si la lumière s'éteint.

### SÉCURITÉ ET ENTRETIEN

L'entretien doit être effectué une fois l'alimentation coupée. Nettoyer uniquement à l'aide des chiffons doux et secs. Ne pas utiliser les produits chimiques. Ne pas couvrir l'appareil. Laisser libre accès de l'air.

---

## RU

### ХАРАКТЕРИСТИКИ

Бесконтактный датчик скрытого монтажа с малой дальностью обнаружения. Его включение и выключение контролируется с помощью движений рук. Движение руки по направлению к датчику обнаруживается датчиком и включает свет. Свет остается включенным до тех пор, пока датчик не обнаружит очередное движение руки.

### УСТАНОВКА

1. Перед началом установки убедитесь, что основное питание отключено. Для этого отключите предохранители.
2. Отделите переднюю панель датчика от задней (рис. 2).
3. Ослабьте винты в соединительных клеммах, а затем подключите силовые кабели в соответствии со схемой подключения (рис. 1).
4. При установке датчика в круглую монтажную коробку вставьте датчик в монтажное отверстие и затяните его винтами с обеих сторон (рис. 3). При установке датчика в квадратное отверстие вставьте датчик в монтажное отверстие и затяните его винтом внутри монтажного отверстия (рис. 4).
5. Установите на место переднюю панель датчика, включите питание и протестируйте устройство.

### ТЕСТИРОВАНИЕ УСТРОЙСТВА

1. Включите питание.
2. Поднесите руку к датчику, свет должен загореться. Снова поднесите руку, чтобы проверить, выключится ли свет.

### БЕЗОПАСНОСТЬ И ТЕХНИЧЕСКОЕ ОБСЛУЖИВАНИЕ

Обслуживание должно проводиться при отключенном питании. Протирайте только нежными и сухими тканями. Не используйте химические очистители. Не закрывайте изделие. Обеспечить свободный доступ воздуха.